

クリーンバリア システム2A

クリッパー付

PAT.PEND

取扱説明書

ご使用前に、この取扱説明書をよくお読みの上、正しくお使い下さい。
そのあと大切に保存し、必要なときお読み下さい。

組立て 下図を参考の上、誤りのないように注意して組立てて下さい。

固定側(クリッパー)

- クリッパー片側タイプの場合、クリッパーが付かない側は、右の可動側と共通です。
- 装着ブロック(B)(黄色)2ヶにクリッパーシャフトを通し、下側の装着ブロック(B)の別の穴にジョイントピン(B)を通し抜け防止のロックをはめて下さい。
- クリッパーのネジ2本をゆるめ、アルミニウムステーに差し込み、アルミニウムステーの中央部(W-1、W-2の場合)に、しっかりネジを締め固定して下さい。中央部以外に取付けますと、扇形にフィルムが開き、開閉がスムーズでなくなります。W-3、W-4、W-5は、上下2ヶ所にクリッパーが付きます。

可動側(システム2と同様)

- スライドジョイント(B)(オレンジ色)の金属製のピンを装着ブロック(B)(黄色)の穴に差し込み、又ジョイントピン(B)(ナイロン)を装着ブロック(B)のもう一つの穴に差し込み、それぞれのピンに抜け防止のロックをはめて下さい。
- スライドジョイント(B)(オレンジ色)のネジ(各々3本)をゆるめ、アルミニウムステーに差し込み、適当な位置に仮締めします。設置時、金型固定用爪、クランプ等をさけた位置にずらし、ネジ(各々3本)をしっかり締めて固定して下さい。
- マグネットブリッジは、装着ブロック(B)の磁石面Bが使用できない場合に使用します。任意の穴を選び、ジョイントピン(B)で固定して下さい。(裏面の図を参照)

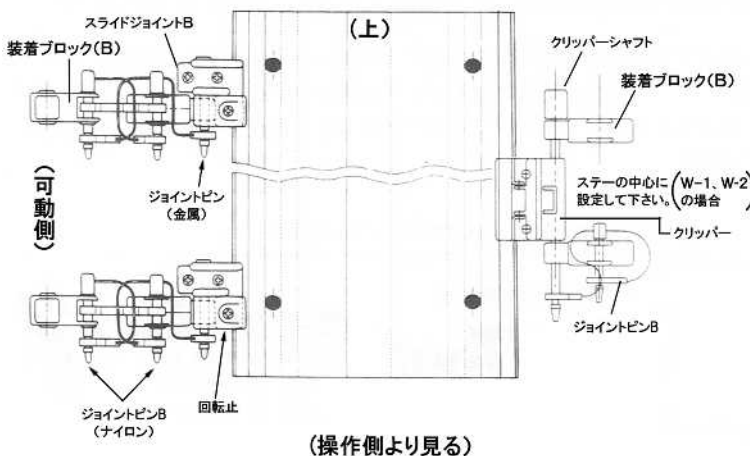
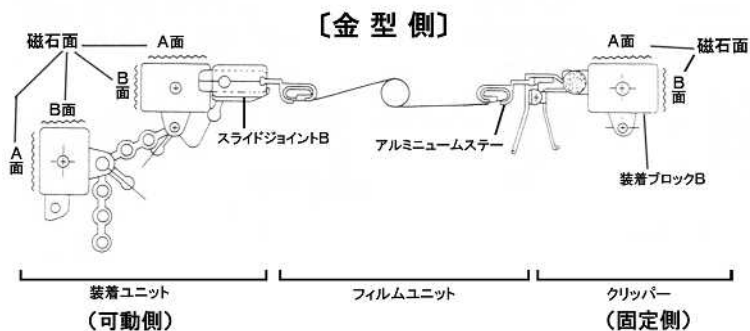

使用樹脂

本システムの耐熱性、耐環境性は下記の材料を使用していますのでその点を考慮してお使いください。

〔材質〕

磁石ホルダー部.....PBTGF30
スライドジョイント.....PBTGF30
フィルムステー...アルミニウム
フィルム.....ポリエステル

安全扉(操作側)から見た図です。この図のようになっていないか、取付け前によく確認して下さい。(反操作側から見た場合、装着ユニットの位置は、左右が本図とは逆になります。)

金型への装着

1. 使用状態での型開き停止位置に於いて、フィルム最大開き寸法(カタログの表を参照)は、表示以内の寸法である事を確認して下さい。
2. 型締位置で図の様に装着して下さい。
3. 装着ブロック(B)のA、Bの直角の磁石面を必ず吸着させて下さい。装着ブロックがズレたり金型からはずれることがあります。又、吸着面は、ホコリ、油汚れ等がない様にきれいにして下さい。
4. 金型温調機用ホース等により、装着ブロック(B)のA、Bの磁石面が使用できない場合は、必ずマグネットブリッジを使用して、下図の様に、装着ブロック(B)間を継いでズレ防止をして下さい。マグネットブリッジは、タイバーと平行になる様使用して下さい。

通常の使用状態

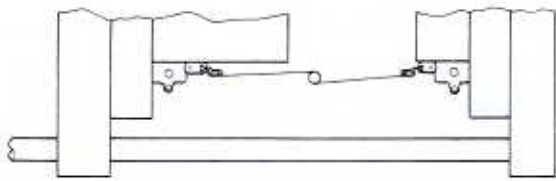

マグネットブリッジ使用状態

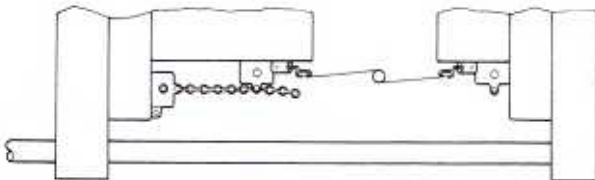

注意

装着ブロック(B)の直角の磁石面(A、B面)を必ず吸着させて下さい。金型からはずれ、金型を損傷する恐れがあります。装着ブロック(B)の磁石面に、磁石の割れた破片や金属粉等を着けない様にして下さい。磁力が落ちます。吸着面(金型等)は、ホコリや油汚れがない様にきれいにして下さい。スライドジョイント(B)のネジ(3本)はしっかり締めて下さい。ナット、ビスがゆるみ脱落します。装着ブロック(B)のプラスチック部分(黄色)はPBT ガラス 30%を使用しています。金型温度 130 以下で使用して下さい。

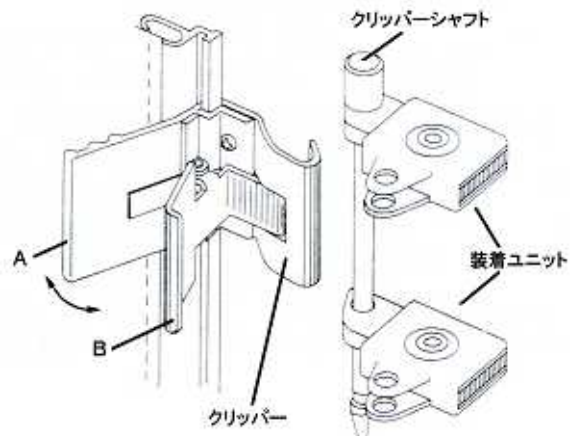

AとBをつまむとクリッパーシャフトの抜け防止のツメがはずれてクリッパーシャフトからはずすことができます。

(注)クリッパーシャフトの材料は、真鍮を使用しています。鉄などの磁石がつく金属は、装置ユニットの磁力を低下させますので使用しないで下さい。

取付後の確認事項

1. 型開閉をくり返し行い、ロールフィルムがスムーズに巻きもどることを確認してください。
2. 型開閉を行って装着ブロックがズレないことを確認してください。
3. フィルム最大開き寸法に余裕があることを確認してください。

(注)フィルム最大開き寸法を超えて使用された場合、フィルムの巻きくせが早く弱くなり、大中に耐久性がおちてしまいます。

取りはずし法

1. フィルムユニットをはずす場合は型締位置にしてスライドジョイントピン(金属製)のロックをはずし、上に持ちあげることによりはずすことができます。
2. 全部はずす時は、フィルムユニットを装着ブロックからはずした後、装着ブロックを倒すことにより、はずれます。

フィルム(アルミニウムステータを含む)は、単体でも販売しております。

製造元及び総販売元

〒407 0105 山梨県甲斐市下今井 1520

EI Tool 株式会社 **エレッツ**

TEL. 0551-28-4521

FAX. 0551-28-4541